



REPUBLIKA HRVATSKA
DRŽAVNI ZAVOD ZA MJERITELJSTVO

KLASA: UP/I-960-03/06-07/120
URBROJ: 558-03/9-06-2
Zagreb, 14. studenoga 2006.

Na temelju članka 202. stavka 1. Zakona o općem upravnom postupku ("Narodne novine" broj 53/91), članka 20. stavka 1. Zakona o mjeriteljstvu ("Narodne novine" broj 163/03) i članka 8 stavka 1. Pravilnika o načinu na koji se provodi tipno ispitivanje mjerila ("Narodne novine" broj 82/02), u povodu zahtjeva za dopunu tipnog odobrenja mjerila tvrtke EMOS d.o.o., 10040 Zagreb, Čulinečka cesta 27, radi odobravanja dopune tipa mjerila, ravnatelj Državnog zavoda za mjeriteljstvo izdaje

RJEŠENJE O DOPUNI TIPNOG ODOBRENJA

1. Odobrava se dopuna tipnog odobrenja mjerila:
 - vrsta mjerila: elektromehanička vaga
 - tvornička oznaka mjerila: BW..., CS 300..., EW..., SC... i SW...
 - proizvođač mjerila: BIZERBA
 - mjesto i država proizvodnje mjerila: Balingen, SR Njemačka
 - službena oznaka tipa mjerila: HR M-3-1010
2. Mjerila iz točke 1. ove dopune tipnog odobrenja mogu se podnositi na ovjeravanje.
3. Ova dopuna tipnog odobrenja vrijedi do isteka tipnog odobrenja mjerila.
4. U prilogu ove dopune tipnog odobrenja su podaci propisani u članku 9. stavku 2. Pravilnika o načinu na koji se provodi tipno ispitivanje mjerila.

Obrazloženje

Tvrtka EMOS d.o.o., 10040 Zagreb, Čulinečka cesta 27, podnijela je ovom Zavodu, 10. studenoga 2006. godine, zahtjev za dopunu tipnog ispitivanja mjerila iz točke 1. ove dopune tipnog odobrenja. Uz zahtjev je priložena tehnička dokumentacija o mjerilu i potreban uzorak mjerila.

Tipnim ispitivanjem mjerila iz točke 1. ove dopune tipnog odobrenja provedenim sukladno Pravilniku o načinu na koji se provodi tipno ispitivanje mjerila i izvješćem o ispitivanju utvrđeno je da mjerila udovoljavaju mjeriteljskim zahtjevima propisanim Pravilnikom o tehničkim zahtjevima i postupcima za ocjene sukladnosti za neautomatske vage ("Narodne novine" broj 1/05) i da su prikladna za uporabu.

Ovo tipno odobrenje vrijedi 10 godina na temelju članka 8. stavka 2. Pravilnika o načinu na koji se provodi tipno ispitivanje mjerila.

Slijedom navedenog odlučeno je kao u izreci ove dopune tipnog odobrenja.

Upravna pristojba po tarifnom broju 1. i 2. Zakona o upravnim pristojbama ("Narodne novine broj 8/96) u iznosu od 20,00 kn i 50,00 kn naplaćena je od podnosioca zahtjeva i poništena na zahtjevu.

Prilog: kao u tekstu (3 str.)



Dostaviti:

1. EMOS d.o.o., 10040 Zagreb, Čulinečka cesta 27.
2. OMN – Zagreb, Osijek, Rijeka, Split
3. Pismohrana, ovdje
4. Glasilo Zavoda

1. TEHNIČKI OPIS VAGE

Prema prilogu tipnog odobrenja mjerila: KLASA: UP/I-960-03/98-04/59, URBROJ:558-03/1-98-1, od 17. kolovoza 1998 i dopuni tipnog odobrenja KLASA: UP/I-960-03/99-07/33, URBROJ:558-03/9-99-2, od 17. svibnja 1999., pod službenom oznakom HR M-3-1010.

2. TEHNIČKI PODACI

Prema gore navedenom osim:

Dopušta se podnošenje na prvu ovjeru elektromehaničkih vaga tipa CS 300..., pod gore navedenom službenom oznakom mjeriteljskih značajki prema tablici 1. i podacima u nastavku:

Tip	CS 300 ...
Razred točnosti	III
Max	≤ 30kg
n	≤ 6000 e može i višepodručna

3. CRTEŽI ZA PREPOZNAVANJE MJERILA MJERILA

Crtež	Opis
Slika 1 i 2	Izgled vaga tipa CS 300... te način zaštite kalibracionog prekidača I natpisne pločice

5. OSTALO

Prema navedenom tipnom odobrenju i dopuni tipnog odobrenja mjerila.

Slika 1

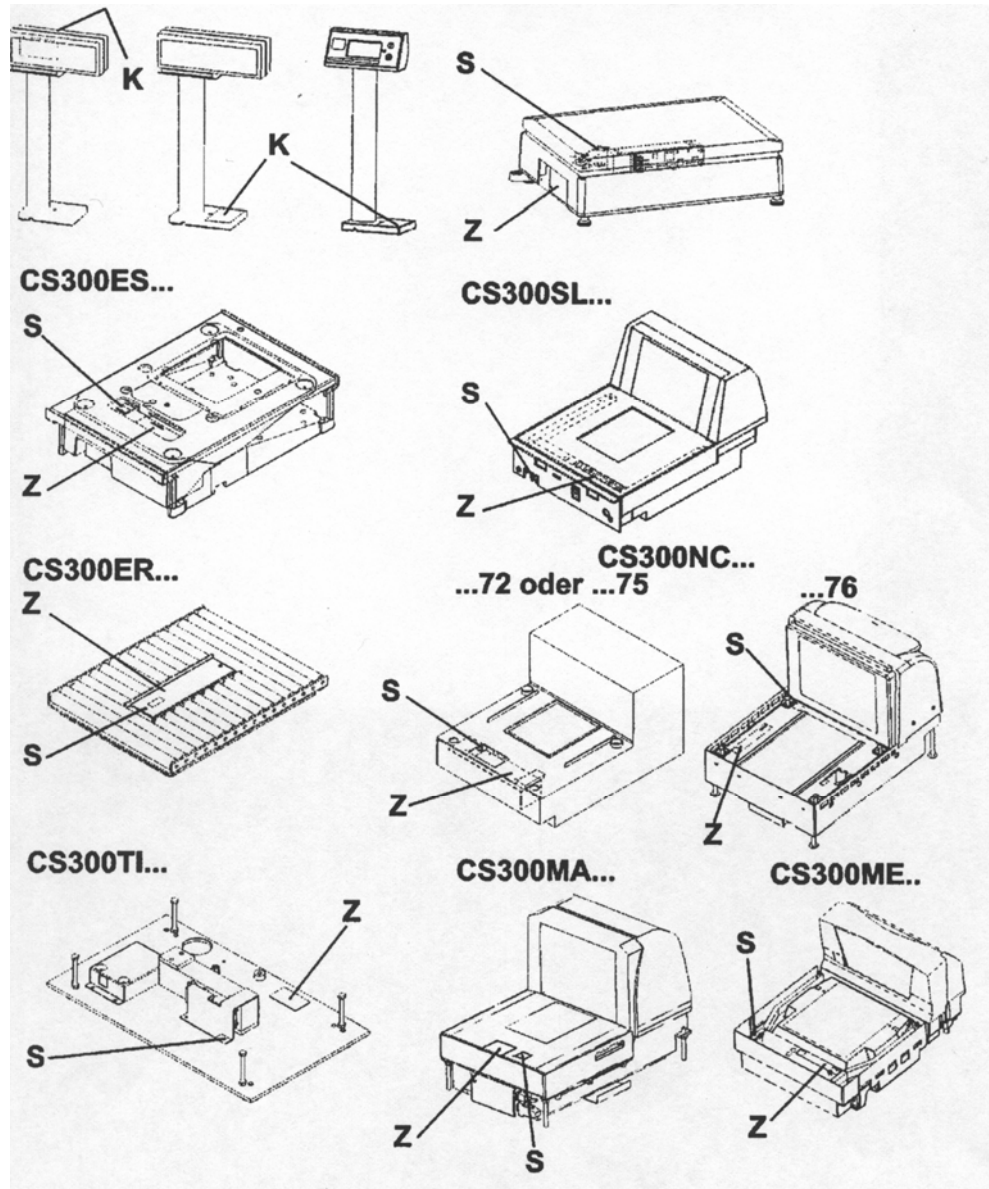

K – Natpisna pločica s znakom CE i M
S – Zaštitni žig u obliku naljepnice (kalibracionog prekidača, natpisne pločice, protiv neovlaštenog otvaranja kućišta)
Z - Natpisna pločica

Slika 2

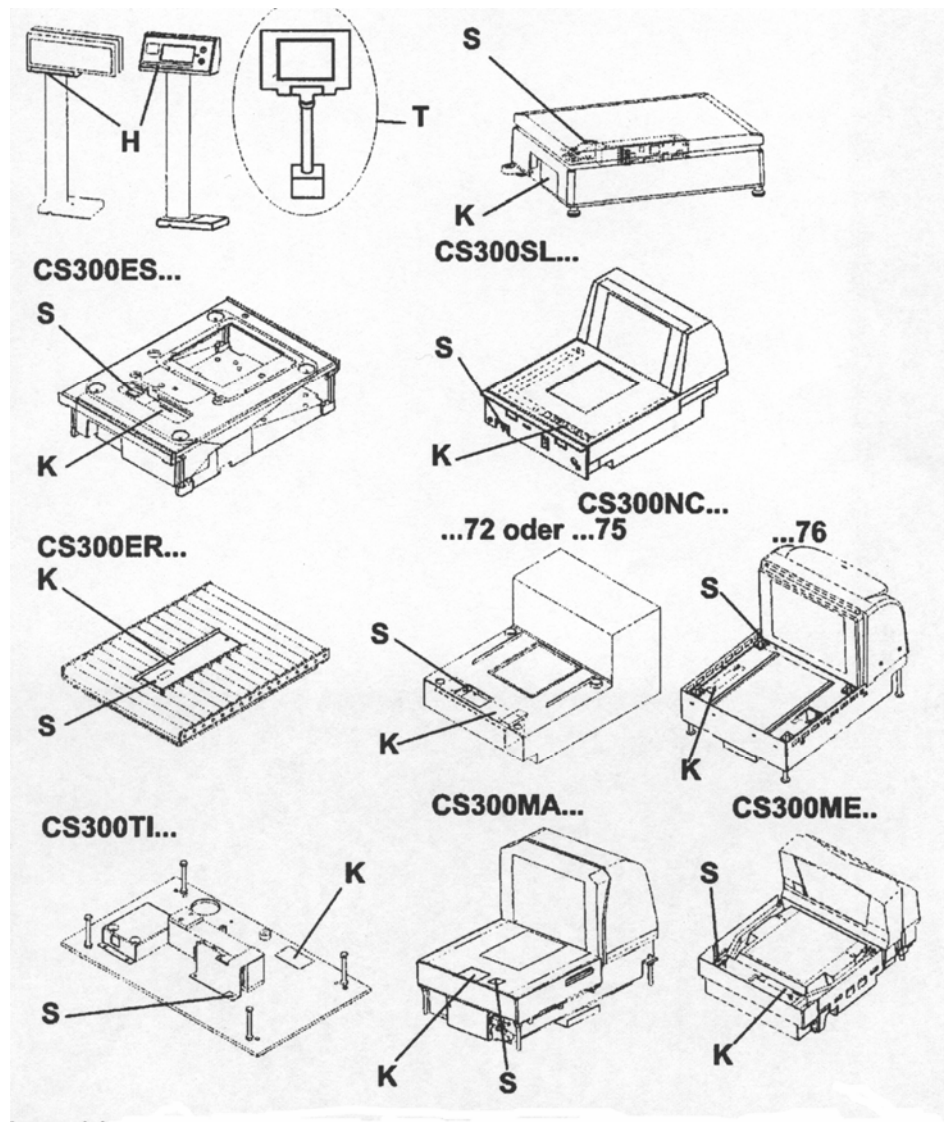

- K** – Natpisna pločica s znakom CE i M
S – Zaštitni žig u obliku naljepnice (kalibracionog prekidača, natpisne pločice, protiv neovlaštenog otvaranja kućišta)
- Z** - Natpisna pločica
H – Natpisna pločica s znakom proizvođača, tipom , brojem uređaja, broj odobrenja i

Max, Min i e.